

HƯỚNG DẪN SỬ DỤNG NHANH BIẾN TẦN H330

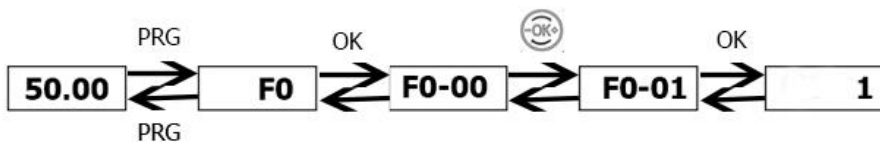

Chú ý: Nút “>>” để điều chỉnh giá trị đơn vị

2. Sơ đồ kết nối

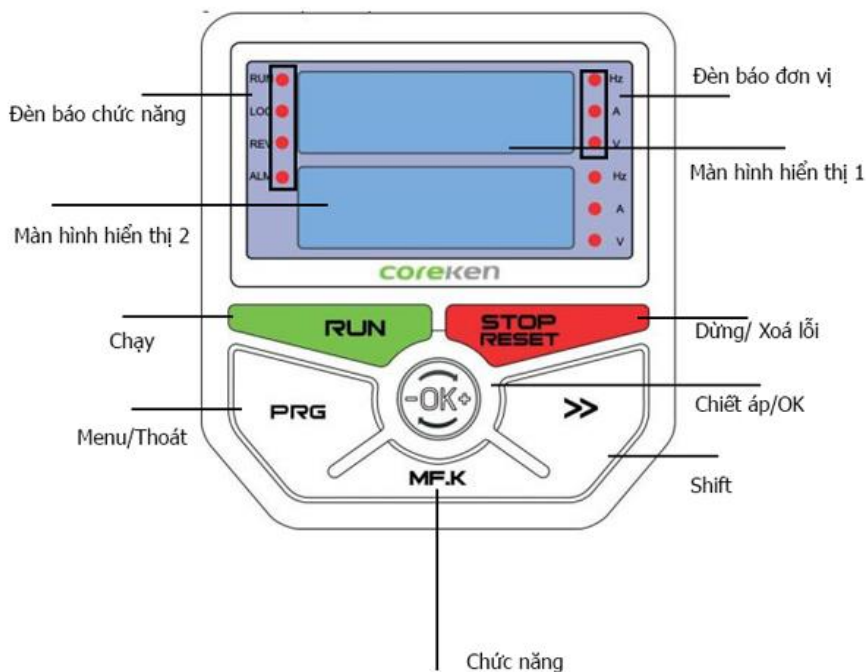
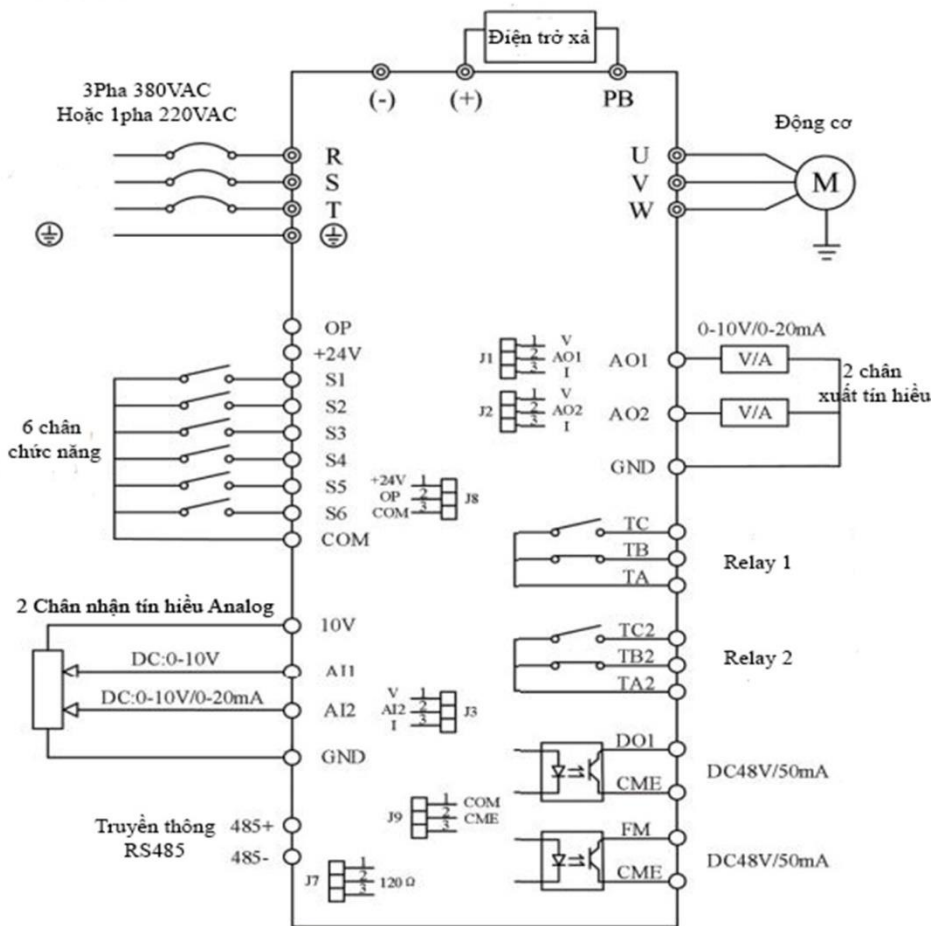

➤ Lưu ý:

- R, S, T cầu đấu đầu vào nguồn 3 PHA 380V.
- R, T cầu đấu đầu vào nguồn 1 PHA 220V.
- Điện trở xả được lắp tùy theo từng ứng dụng thực tế.

3. Bảng tham số cài đặt cơ bản

| Tham số | Chức năng | Mô tả giá trị cài đặt | Giá trị mặc định | Sửa đổi |
|--|--|---|------------------|---------|
| Nhóm FP: Tham số hệ thống | | | | |
| FP-01 | Tham số khởi tạo ban đầu | 0: Không thao tác 1: Reset cài đặt về xuất xưởng, không bao gồm tham số motor 2: Reset cài đặt về xuất xưởng, bao gồm cả tham số motor | 0 | ★ |
| Nhóm F0: Tham số chức năng cơ bản | | | | |
| F0-00 | Phương thức điều khiển tốc độ | 0: Điều khiển theo phương thức Sensor – less flux (SFVC – Vector vòng hở) 1: Điều khiển theo phương thức Điện áp/ tần số (V/F) | 1 | ★ |
| F0-01 | Lệnh chạy | 0: Điều khiển bằng bàn phím 1: Điều khiển bằng công tắc ngoài 2: Điều khiển bằng truyền thông | 0 | ★ |
| F0-02 | Lựa chọn nguồn điều khiển tần số chính X | 0: Điều chỉnh tần số bằng chiết áp trên mà hình (Không lưu tần số khi mất nguồn) 1: Điều chỉnh tần số bằng chiết áp trên mà hình (lưu tần số khi mất nguồn) 2: AI1 3: AI2 5: Cài đặt xung (S5) 6: Đa chức năng 7: PLC đơn giản 8: PID 9: Cài đặt truyền thông | 1 | ★ |
| F0-07 | Tần số đặt trước | 0.00 ~ Tần số lớn nhất (b0-13) | 50.00Hz | ☆ |

| | | | | |
|------------------------------------|--------------------------------|--|---------------|---|
| F0-08 | Hướng quay | 0: Quay thuận 1: Quay ngược | 0 | ☆ |
| F0-09 | Tần số lớn nhất | 50.00Hz ~ 3200.0Hz | 50.00Hz | ☆ |
| F0-11 | Giới hạn trên của tần số | b0-17 ~ Tần số lớn nhất b0-13 | 50.00Hz | ☆ |
| F0-13 | Giới hạn dưới của tần số | 0.00Hz ~ Giới hạn trên của tần số b0-15 | 0.00Hz | ☆ |
| F0-17 | Thời gian tăng tốc 1 | 0.00s ~ 650.00s (F0-19=2) 0.0s ~ 6500.0s (F0-19=1) 0s ~ 65000s (F0-19=0) | Tùy vào model | ☆ |
| F0-18 | Thời gian giảm tốc 1 | 0.00s ~ 650.00s (F0-19=2) 0.0s ~ 6500.0s (F0-19=1) 0s ~ 65000s (F0-19=0) | Tùy vào model | ☆ |
| F0-19 | Đơn vị thời gian tăng giảm tốc | 0: 1 Giây 1: 0.1 Giây 2: 0.01 Giây | 1 | ☆ |
| Nhóm F1: Tham số chạy/ dừng | | | | |
| F1-00 | Chế độ khởi động | 0: Khởi động trực tiếp 1: Bám tốc độ | 0 | ★ |
| F1-10 | Chế độ dừng | 0: Dừng theo thời gian 1: Dừng tự do | 0 | ☆ |
| Nhóm F2: Thông số động cơ | | | | |
| F2-00 | Chế độ tải G/P | 1 : Tải nặng momen xoắn không đổi 2: Tải nhẹ | 1 | ☆ |
| F2-01 | Kiểu động cơ | 1: Động cơ không đồng bộ thông thường 2: Động cơ không đồng bộ kiểu tần số thay đổi | 1 | ☆ |
| F2-02 | Dải công suất động cơ | 0.1-1000.0 Kw | Tùy vào model | ☆ |
| F2-03 | Dải điện áp động cơ | 0-2000V | Tùy vào model | ☆ |

| | | | | |
|---|-------------------------------------|--|---------------|---|
| F2-04 | Dòng điện động cơ | 0.1-6335 A | Tùy vào model | ☆ |
| F2-05 | Tần số động cơ | 0.1 – Tần số lớn nhất | Tùy vào model | ☆ |
| F2-06 | Tốc độ động cơ | 1-65535 RMP | Tùy vào model | ☆ |
| F2-12 | Dò thông số động cơ | 0: Không tác động 1: Dò tĩnh 2: Dò động | 0 | ☆ |
| Nhóm F5: Lựa chọn chức năng cổng đầu vào | | | | |
| F5-00 | Lựa chọn chức năng S1 | 0: Không chức năng 1: Chạy thuận FWD 2: Chạy nghịch REV 3: Chế độ điều khiển Three-line 4: Chạy JOG thuận 5: Chạy JOG nghịch 6: Cổng UP 7: Cổng DOWN 8: Dừng tự do 9: Loại bỏ lỗi 10: Tạm dừng chạy 12: Đa cấp tốc độ 1 13: Đa cấp tốc độ 2 14: Đa cấp tốc độ 3 15: Đa cấp tốc độ 4 47: Dừng khẩn cấp | 1 | ★ |
| F5-01 | Lựa chọn chức năng S2 | | 2 | ★ |
| F5-02 | Lựa chọn chức năng S3 | | 4 | ★ |
| F5-03 | Lựa chọn chức năng S4 | | 9 | ★ |
| F5-04 | Lựa chọn chức năng S5 | | 12 | ★ |
| F5-05 | Lựa chọn chức năng S6 | | 13 | |
| | | | | ★ |
| F5-16 | Chế độ điều khiển chạy thuận/nghịch | 0: Chế độ Two-line 1 1: Chế độ Two-line 2 2: Chế độ Three-line 1 3: Chế độ Three-line 2 | 0 | ★ |

| Nhóm F6: Lựa chọn chức năng các cổng đầu ra số | | | | |
|---|--------------------------------------|--|---|---|
| F6-00 | Lựa chọn tín hiệu đầu ra cổng FM | 0: Đầu ra dạng xung (FMP) 1: Đầu ra dạng ON/OFF (FMR) | 1 | ☆ |
| F6-01 | Lựa chọn chức năng đầu ra FMR | 0: Không giá trị 1: Biến tần chạy 2: Dừng do lỗi 3: Đạt tới tần số FTDT 4: 5: 6: | 0 | ☆ |
| F6-02 | Lựa chọn chức năng Relay T1A/T1B/T1C | | 1 | |
| F6-03 | Lựa chọn chức năng Relay T2A/T2B/T2C | | 2 | ☆ |

| Nhóm Fd: Nhóm chức năng đa cấp tốc độ, PLC đơn giản | | | | |
|--|-----------------|------------------|-------|---|
| Fd-00 | Đa cấp tốc độ 0 | -100.0% ~ 100.0% | 0.00% | ☆ |
| Fd-01 | Đa cấp tốc độ 1 | -100.0% ~ 100.0% | 0.00% | ☆ |
| Fd-02 | Đa cấp tốc độ 2 | -100.0% ~ 100.0% | 0.00% | ☆ |
| Fd-03 | Đa cấp tốc độ 3 | -100.0% ~ 100.0% | 0.00% | ☆ |
| Fd-04 | Đa cấp tốc độ 4 | -100.0% ~ 100.0% | 0.00% | ☆ |
| Fd-05 | Đa cấp tốc độ 5 | -100.0% ~ 100.0% | 0.00% | ☆ |

“★”: Tham số không thể thay đổi khi trạng thái biến tần đang chạy.

“☆”: Tham số có thể thay đổi khi trạng thái biến tần đang chạy.

2. Sơ đồ đấu nối và tham số cài đặt biến tần H330 sử dụng công tắc, chiết áp ngoài

❖ Bảng cài đặt

| STT | Tham số | Giá trị | Đơn vị | Diễn giải |
|-----------------|---------|---------|--------|-------------------------------|
| 1 | FP-01 | 1 | | Reset biến tần về mặc định |
| 2 | F0-01 | 1 | | Chọn lệnh chạy ngoài |
| 3 | F0-02 | 2 | | Chọn lệnh tần số qua chân AI1 |
| 4 | F0-09 | 50 | Hz | Tần số lớn nhất |
| 5 | F0-11 | 50 | Hz | Giới hạn trên tần số |
| 6 | F0-17 | 10 | Giây | Thời gian tăng tốc |
| 7 | F0-18 | 10 | Giây | Thời gian giảm tốc |
| 8 | F5-00 | 1 | | Chọn chân S1 chạy thuận |
| 9 | F5-01 | 2 | | Chọn chân S2 chạy nghịch |
| Tham số động cơ | | | | |
| 1 | F2-02 | ... | KW | Công suất động cơ |
| 2 | F2-03 | ... | V | Điện áp động cơ |
| 3 | F2-04 | ... | A | Dòng điện động cơ |
| 4 | F2-05 | ... | Hz | Tần số động cơ |
| 5 | F2-06 | ... | RPM | Tốc độ động cơ |

❖ Sơ đồ kết nối

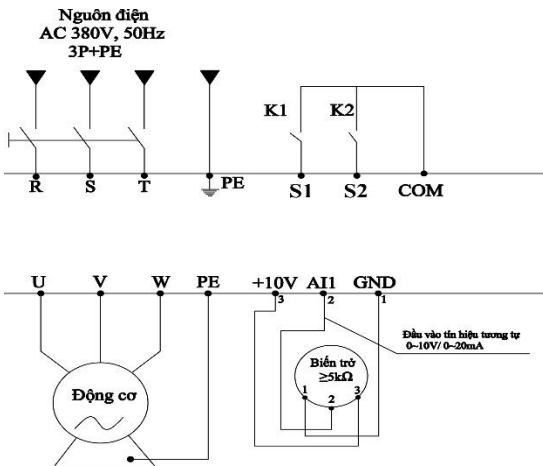

3. Bảng mã lỗi và cách khắc phục

| STT | Mã lỗi | Diễn giải | Cách khắc phục |
|-----|--------------|--|--|
| 1 | Err02 | Quá dòng điện trong quá trình tăng tốc | <ul style="list-style-type: none"> - Tăng thời gian tăng tốc. - Giảm bớt tải. - Kiểm tra lại dây dẫn và động cơ. - Cài đặt và thực hiện dò lại tham số động cơ. - Điều chỉnh điện áp đầu vào trong khoảng cho phép. |
| 2 | Err03 | Quá dòng điện trong quá trình giảm tốc | <ul style="list-style-type: none"> - Tăng thời gian giảm tốc. - Giảm bớt tải. - Kiểm tra lại dây dẫn và động cơ. - Cài đặt và thực hiện dò lại tham số động cơ. - Điều chỉnh điện áp đầu vào trong khoảng cho phép. |
| 3 | Err04 | Quá dòng điện ở vận tốc không đổi | <ul style="list-style-type: none"> - Giảm bớt tải. - Kiểm tra lại động cơ. - Cài đặt và thực hiện dò lại tham số động cơ. - Điều chỉnh điện áp đầu vào trong khoảng cho phép. - Chọn biến tần có công suất lớn hơn. |
| 4 | Err05 | Quá điện áp trong quá trình tăng tốc | <ul style="list-style-type: none"> - Tăng thời gian tăng tốc. - Kiểm tra lại dây dẫn và động cơ. - Cài đặt và thực hiện dò lại tham số động cơ. - Điều chỉnh điện áp đầu vào trong khoảng cho phép. - Lắp đặt thêm điện trở xả. |
| 5 | Err06 | Quá điện áp trong quá trình giảm tốc | <ul style="list-style-type: none"> - Tăng thời gian giảm tốc. - Kiểm tra lại dây dẫn và động cơ. - Cài đặt và thực hiện dò lại tham số động cơ. - Điều chỉnh điện áp đầu vào trong khoảng cho phép. - Lắp đặt thêm điện trở xả. |

| | | | |
|----|--------------|---------------------------------|---|
| 6 | Err07 | Quá điện áp ở vận tốc không đổi | - Điều chỉnh điện áp đầu vào trong khoảng cho phép. - Lắp đặt thêm điện trở xả. |
| 7 | Err08 | Lỗi nguồn điện đầu vào | - Kiểm tra và điều chỉnh điện áp đầu vào trong khoảng cho phép. |
| 8 | Err09 | Điện áp đầu vào thấp | - Reset lỗi. - Kiểm tra và điều chỉnh điện áp đầu vào trong khoảng cho phép. - Liên hệ với kỹ thuật viên. |
| 9 | Err10 | Quá tải biến tần | - Giảm bớt tải. - Kiểm tra lại dây dẫn và động cơ. - Chọn biến tần có công suất lớn hơn. |
| 10 | Err11 | Quá tải động cơ | - Giảm bớt tải. - Kiểm tra lại dây dẫn và động cơ. - Chọn biến tần có công suất lớn hơn. |
| 11 | Err12 | Lỗi mất pha đầu vào | - Kiểm tra nguồn đầu vào biến tần. - Liên hệ với kỹ thuật viên. |
| 12 | Err13 | Lỗi mất pha đầu ra | - Kiểm tra dây dẫn từ biến tần tới động cơ. - Kiểm tra lại động cơ. - Liên hệ với kỹ thuật viên. |
| 13 | Err14 | Quá nhiệt biến tần | - Kiểm tra và vệ sinh quạt tản nhiệt biến tần. - Liên hệ với kỹ thuật viên. |
| 14 | Err17 | Lỗi Contactor | - Kiểm tra và điều chỉnh điện áp đầu vào trong khoảng cho phép. - Liên hệ với kỹ thuật viên. |
| 15 | Err23 | Lỗi chạm vỏ | - Kiểm tra lại dây dẫn và động cơ. - Liên hệ với kỹ thuật viên. |
| 16 | Err99 | Lỗi kết nối màn hình | - Kiểm tra lại dây kết nối đúng thứ tự hay có bị thiệt hại gì không |

***Tham khảo tài liệu H330 series inverter để biết thêm rất nhiều chức năng khác.
Xin chân thành cảm ơn!***