

TS1290 12V - 9Ah

Thông số kỹ thuật

Điện áp danh định (V) 12V

Dung lượng (20 °C)

10 giờ	(0.9 A - 10.5 V)	9.00 Ah
5 giờ	(1.76 A - 9.6 V)	8.85 Ah
3 giờ	(2.68 A - 9.6 V)	8.04 Ah
1 giờ	(5.85 A - 9.6 V)	5.85 Ah

Khối lượng ~ 2.45 kg (5.4 Lbs)

Nội trở (nạp no ở 20 °C) ≤ 19 mΩ

Dòng phóng lớn nhất 36 A (5 giây)

Độ tự phóng ở 20 °C 3 %/tháng

Phương pháp nạp Nạp ổn áp ở 25 °C (77 °F)

Thông số	Chu kỳ	Phụ nạp thường xuyên
Điện áp nạp (VDC)	14.7 - 15.0	13.7 - 13.9
Dòng nạp lớn nhất (ADC)	3.6	3.6
Hệ số thay đổi nhiệt độ (mV/°C)	-5.5	-3

Nhiệt độ làm việc

Phóng	-20 °C (-4 °F) ÷ 50 °C (122 °F)
Nạp	-20 °C (-4 °F) ÷ 50 °C (122 °F)
Lưu kho	-20 °C (-4 °F) ÷ 40 °C (104 °F)

Tuổi thọ ắc quy ở chế độ nạp nổi 20 °C (68 °F)

1 năm	98
3 năm	90
4 năm	80

Chất liệu vỏ

ABS
(Tùy chọn khác: Vật liệu chống cháy UL94 HB & UL94 V-0)

Terminal

F2 (Faston Tab 250)



Kích thước

mm

Dài	Rộng	Cao	Cao tổng
151	65	98	104

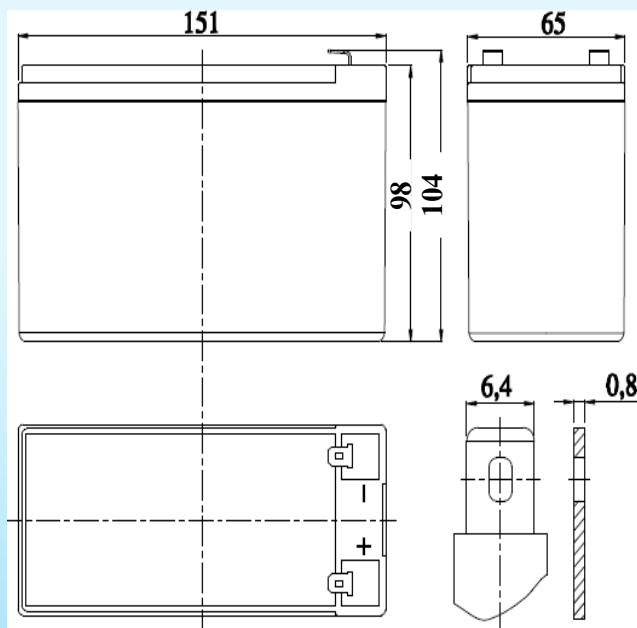

Thông số phóng ở dòng không đổi (A ở 20°C)

Điện áp ngắt (V)	15min	30min	45min	1h	3h	5h	10h
9.60	13.30	9.75	7.20	5.85	2.69	1.76	0.96
9.90	12.66	9.33	6.90	5.64	2.60	1.73	0.95
10.20	12.00	8.88	6.60	5.40	2.52	1.68	0.94
10.50	11.34	8.40	6.30	5.20	2.44	1.62	0.92
10.80	10.65	7.95	5.97	4.95	2.35	1.57	0.90



Thông số phóng ở công suất không đổi (W ở 20°C)

Điện áp ngắt (V)	15min	45min	30min	1h	2h	3h	5h
9.60	23.85	18.24	13.54	11.05	6.71	5.10	3.44
9.90	22.68	17.44	12.97	10.66	6.50	5.03	3.40
10.20	21.54	16.62	12.61	10.32	6.32	4.92	3.31
10.50	20.38	15.82	12.60	10.05	6.18	4.85	3.23
10.80	19.20	15.00	11.52	9.65	5.96	4.72	3.14

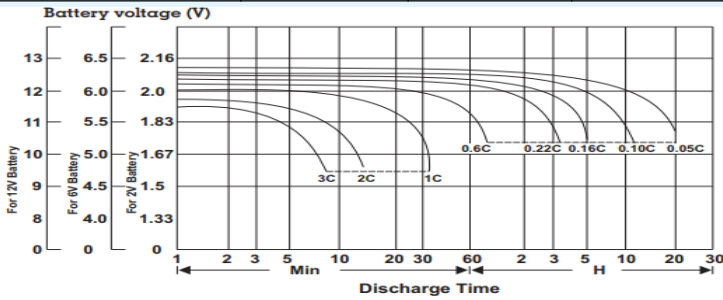

Đặc tính phóng điện

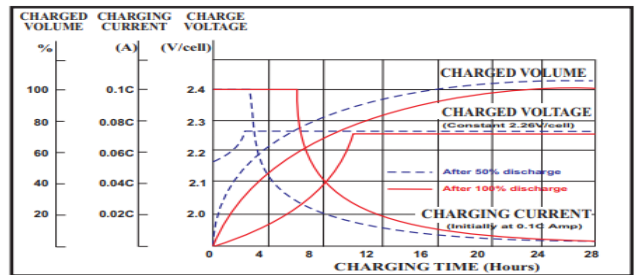

Đặc tính nạp điện

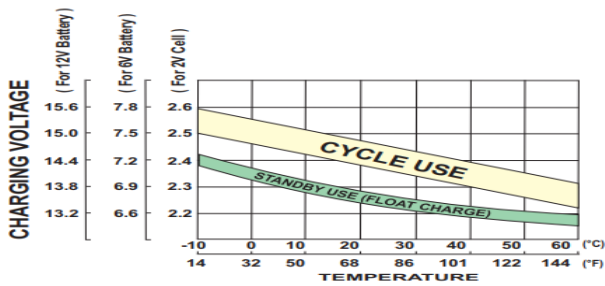

Quan hệ giữa Điện áp và Nhiệt độ

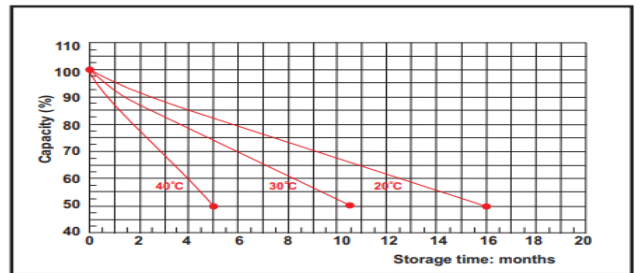

Đặc tính độ tự phóng

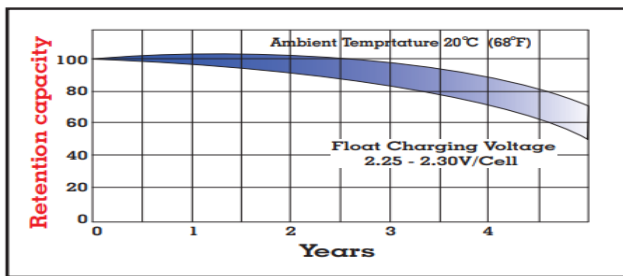

Tuổi thọ ắc quy ở chế độ nạp nổi (FLOAT)

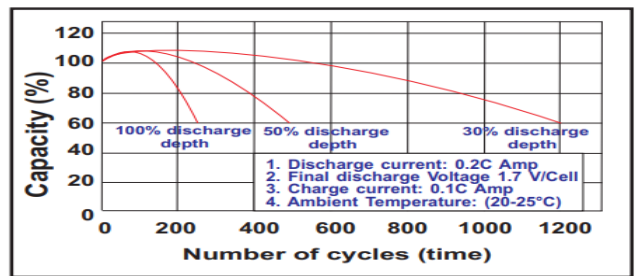

Mối quan hệ giữa độ sâu phóng và tuổi thọ

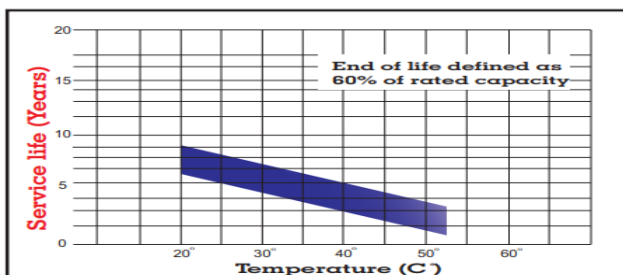

Ảnh hưởng của nhiệt độ đến tuổi thọ ắc quy sử dụng ở chế độ nạp nổi (Float)

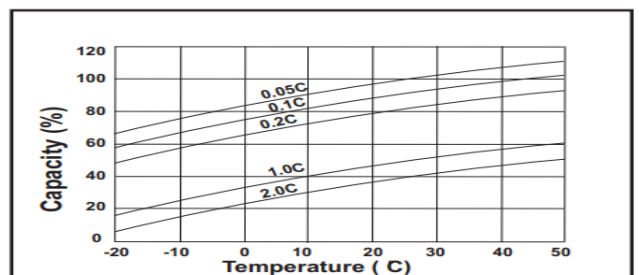

Mối quan hệ giữa nhiệt độ và dung lượng

ẮC QUY TIA SÁNG
"Nguồn năng lượng không giới hạn"

CTPC Ắc quy Tia Sáng - Đại lộ Tôn Đức Thắng, An Đông, An Dương, TP Hải Phòng
Tel: 0225.3857.080 Fax: 0225.3835.876 E-mail: info@tiasangbattery.com